

PUD PLAN URBANISTIC DE DETALIU

SCHIMBARE
DIN ZONA AGRO-INDUSTRIALA IN ZONA DE LOCUIT
Incinta DOLEMN, str. INTRE MOVILE nr.1

3/1) reglementari urbanistice ETAPA I

LEGENDA

- - - - - LIMITA STRAVELANULUI EXISTENT CONF. FUG 78. MOREȘ
- — — — — LIMITA ZONE STUDIATE
- — — — — LIMITA PROPRIETATE INCINTA STUDIATA
- CONSTRUCTII EXISTENTE CUPRINSE IN ZONA STUDIATA
- — — — — IMPREMIURI DIN FASII PREFABRICATE
- — — — — IMPREMIURI TRANSPARENTE PROVIZORIE

REGLEMENTARI URBANISTICE

- REZERVA PENTRU ZONA VERDE DE AGREMENT SI RECREATIE (HIPISM) SI ALTE ACTIVITATI ANEXE COMPLEXULUI DE LOCUINTE (platforme de parcaje, garaje)
- ZONE MIXTE DE SERVICII DE INTERES LOCAL SI LOCUINTE CONF. PUZ CENTURA
- CONSTRUCTII PROPUSE
- P REGIM DE CONSTRUIRE PROPUSE
- ZONE VERZI PLANTATE EXISTENTE
- ZONE VERZI PLANTATE PROPUSE
- ⊙ TEREN DE JOACA

S.C. "PROIECT" S.R.L. TG. MUREȘ 226-621-1991		Beneficiar: SC DOLEMN TRADE SRL Incinta DOLEMN str. Intre Movile nr.1	Pr.nr. 6522.0/09
Director Sef proiect Desenat	cons. jr. Simó I. arh. Keresztes G. teh. Gyeresi M.	Sc: 1:1000 DATA 2009	Faza PUD PLAN URBANISTIC DE DETALIU SCHIMBARE DIN ZONA AGRO-IND. IN ZONA DE LOCUIT REGLEMENTARI URBANISTICE Pl. nr. 3/1

BILANT TERITORIAL AL INCINTEI STUDIATE (DOLEMN TRADE) - ETAPA I

FOLOSINTA TERENULUI	EXISTENT		ZONA DE PRODUCTIE		PROPUS ANSAMBLU DE LOCUINTE ETAPA I		TOTAL	
	mp	%	mp	%	mp	%	mp	%
TOTAL, din care	18312,0	100,00	3000,0	100,00	15312,0	100,00	18312,0	100,00
CONSTRUCTII	3978,6	16,81	850,0	28,33	3000,0	19,59	3850,0	21,02
DRUM DE ACCES	730,0	3,99	—	—	730,0	4,77	730,0	3,99
PLATFORME, PARCAJE	4340,0	23,70	985,0	32,84	5368,0	35,06	6353,0	34,69
TEREN LIBER, ZONA VERDE	10163,4	55,50	1165,0	38,83	6214,0	40,58	7379,0	40,30

NR. DE LOCUINTE PROPUSE IN EI

- a - P+M - 24 de locuinte tip garsoniere
- b - P - 8 de locuinte tip garsoniere
- c - P - 8 de locuinte tip garsoniere
- d - P - 8 de locuinte tip garsoniere
- e - P - 8 de locuinte tip garsoniere
- f - P - 10 de locuinte tip garsoniere
- g - P - 20 de locuinte tip garsoniere

TOTAL 86 de locuinte

130 DE LOCUITORI PREZUMATI

INCINTA 'DOLEMN' TRADE SRL PROPUSE PENTRU MODIFICARE DIN AI IN CM:

1/I LIMITA PARCELILOR PROPUSE IN URMA MODIFICARILOR PROPUSE IN INCINTA 'DOLEMN'

1/II ZONA CU SCHIMBARE DE DESTINATIE DIN ACTIVITATI DE PRODUCTIE IN ZONA DE LOCUINTE

LOCUINTE PROPUSE

- a - locuinte tip garsoniere cu regim P+M
- b,c,d,e,f,g - locuinte tip garsoniere cu regim P

PLATFORME GOSPODARESTI PROPUSE

PUNCTE COMERCIALE CU MARFURI DE FOLOSINTA ZILNICA

ACCESSE PISTONALE PROPUSE

1/III ZONA DE ACCES COMUN (zona de productie + zona de locuit)

1/IV INCINTA PROPUSA PENTRU MENTINEREA FUNCTIUNII DE PRELUCRARE MATERIAL LEMNOS (MICA INDUSTRIE) CU CONSTRUCTII MENTINUTE

1/TV REZERVA PENTRU ACTIVITATI ANEXE

VECINATATI MENTINUTE FARA MODIFICARI

LIMITA INCINTELOR VECHINE

- 2 SEDIU SCPAB - FERMA ANIMALE DE BLANA, ICAS - INSTITUTIE DE CERCETARI AGRICOLE SI SILVICE, BRASOV
- 3 ZONA REZIDENTIALA EXISTENTA
- 4 TABACARIA 'SABAU'
- 5 ROMSILVA

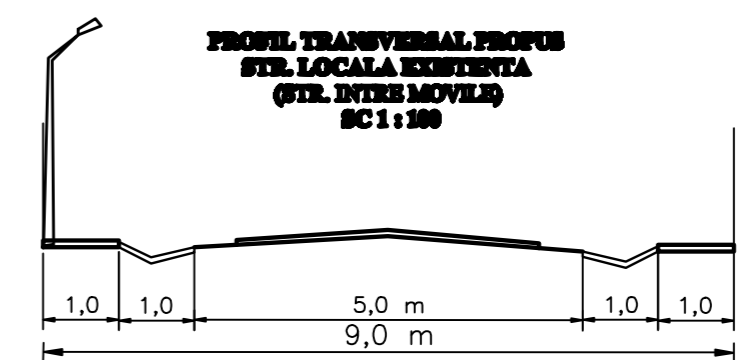
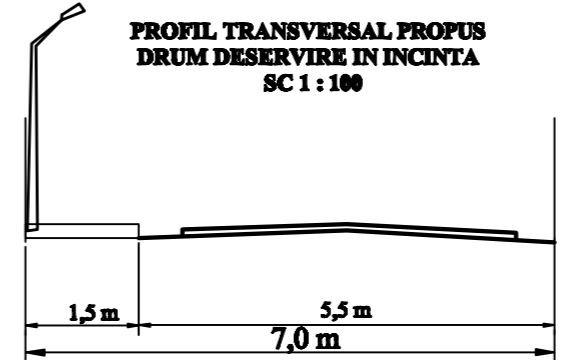

Indici maximi admisi:
POT maxim admis - 65 %
CUT maxim admis - 2,0

Zona de productie (S = 3000 mp)
POT maxim admis 22,00 %
CUT maxim admis 6,37
Asfaltament 600,0 mp
As menajerie 200,0 mp

Zona de locuit propus (S = 24000 mp, Etapa I)
POT maxim admis 22,00 %
CUT maxim admis 6,37
Asfaltament 3000,0 mp
As menajerie 2000,0 mp

